

Замок для внутренних дверей.

ABLOY® 2040

Врезной замок для межкомнатных дверей и дверей туалетных комнат. Замок может использоваться как только с ручкой, так и с комбинацией ручки с поворотной кнопкой. Сторонность замка может быть изменена путем вытягивания косога ригеля и поворота его по часовой стрелке на 180°. Когда дверь заперта на ключ, ручку можно без усилия нажать, что исключает поломку механизма замка. Возможна комплектация пластмассовыми дюбелями с шурупами для автоматизированной установки (см. стр. Б56). Подходит для установки в пожаростойких дверях. Материал/обработка: Fe/Mme, Fe/ZN. Дополнительные обработки: Fe/Cr, Fe/HCr. Возможна комплектация декоративной передней планкой 7641, см. стр. Б56. Шаблон врезки: SFS 5210, SS 81 73 82.

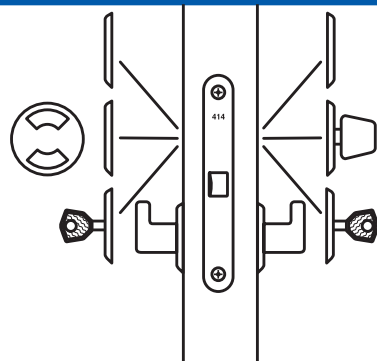
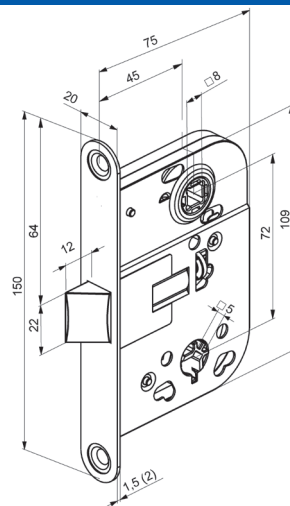

Замок для внутренних дверей.

ABLOY® 414

Симметричная защелка. Сторонность изменяется при переворачивании замка. Возможна установка с ручками, а также ручки совместно с поворотной кнопкой или ключом для туалетных комнат. Материал/обработка: Fe/JME, Fe/ZN. Шаблон врезки: SFS 5210, SS 81 73 82.

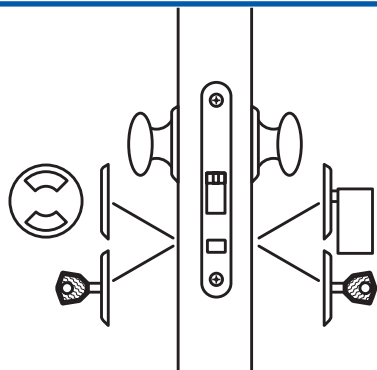
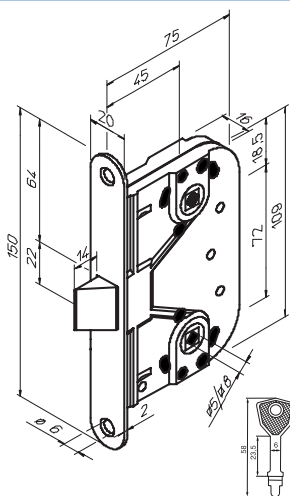

Замок для облегченных раздвижных и складывающихся дверей.

ABLOY® 4249

Крюкообразная защелка может быть зафиксирована при помощи ключа или поворотной кнопки для туалетных комнат. Материал/обработка: Fe/Mme, Fe/ZN. Шаблон врезки: SFS 5210.

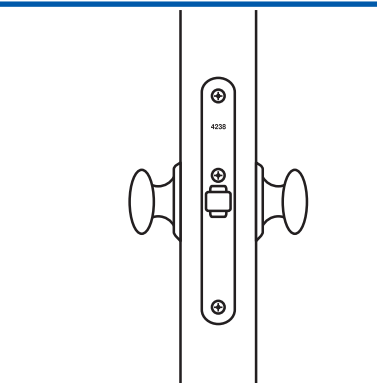
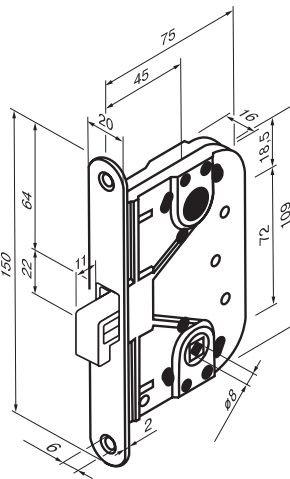

Защелка для внутренних дверей.

ABLOY® 4238

Симметричная роликовая защелка. Регулировка выхода роликовой защелки производится винтом, расположенным на передней планке замка. На дверь должна быть установлена ручка. В целях безопасности роликовая защелка используется совместно со специальной запорной планкой. Исполнение: Fe/Mme. Шаблон врезки: SFS 5210, SS 81 73 82.

